

SUPRA

UNITÉS D'ENCOCHAGE

TYPE
E 75
▶ 125

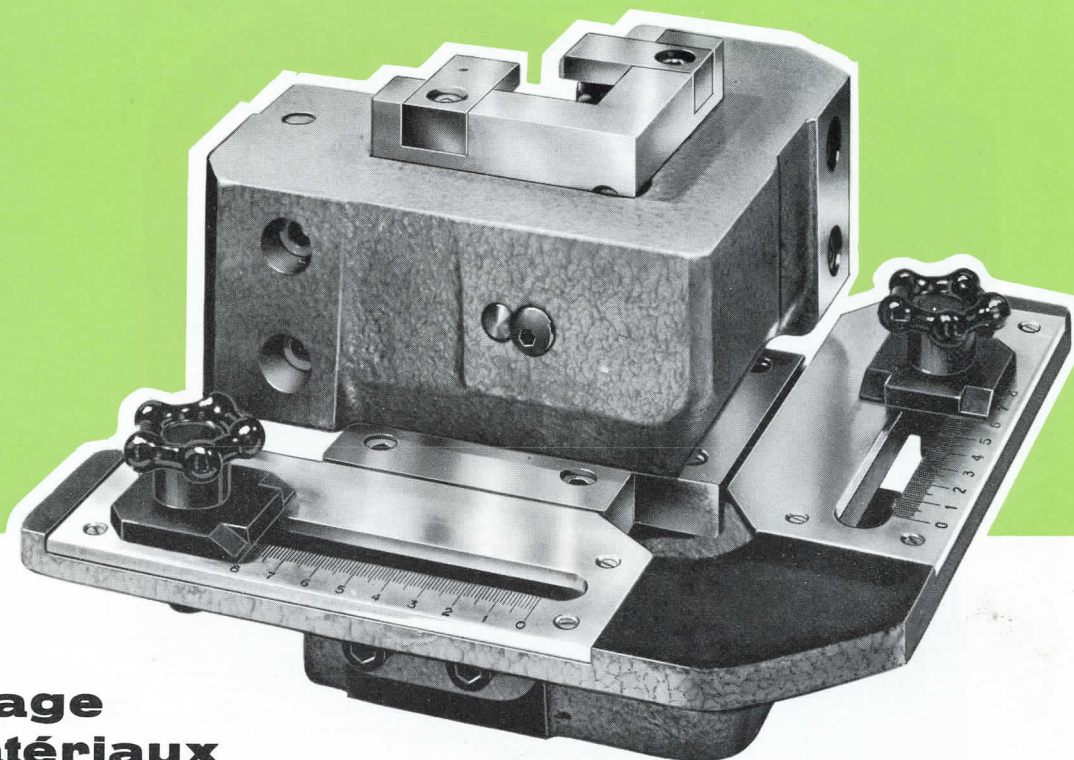

encochage tous matériaux

- résistance maxi : 60 kg/mm²
- épaisseur maxi : 4 mm

ENCOCHAGE STANDARD

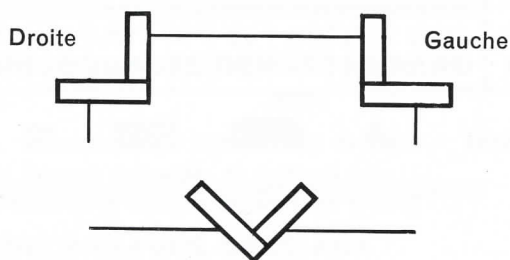

*Les unités E ne sont livrées
qu'en exécution standard
sans butée.*

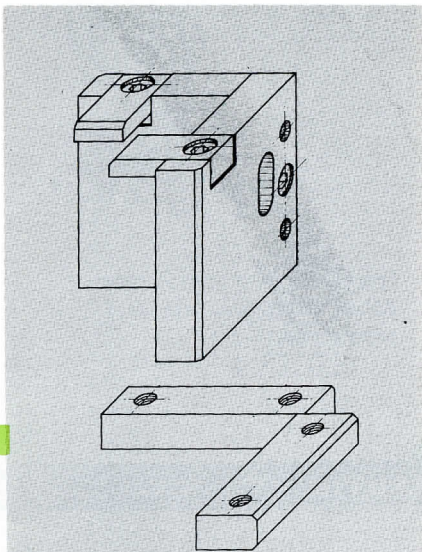
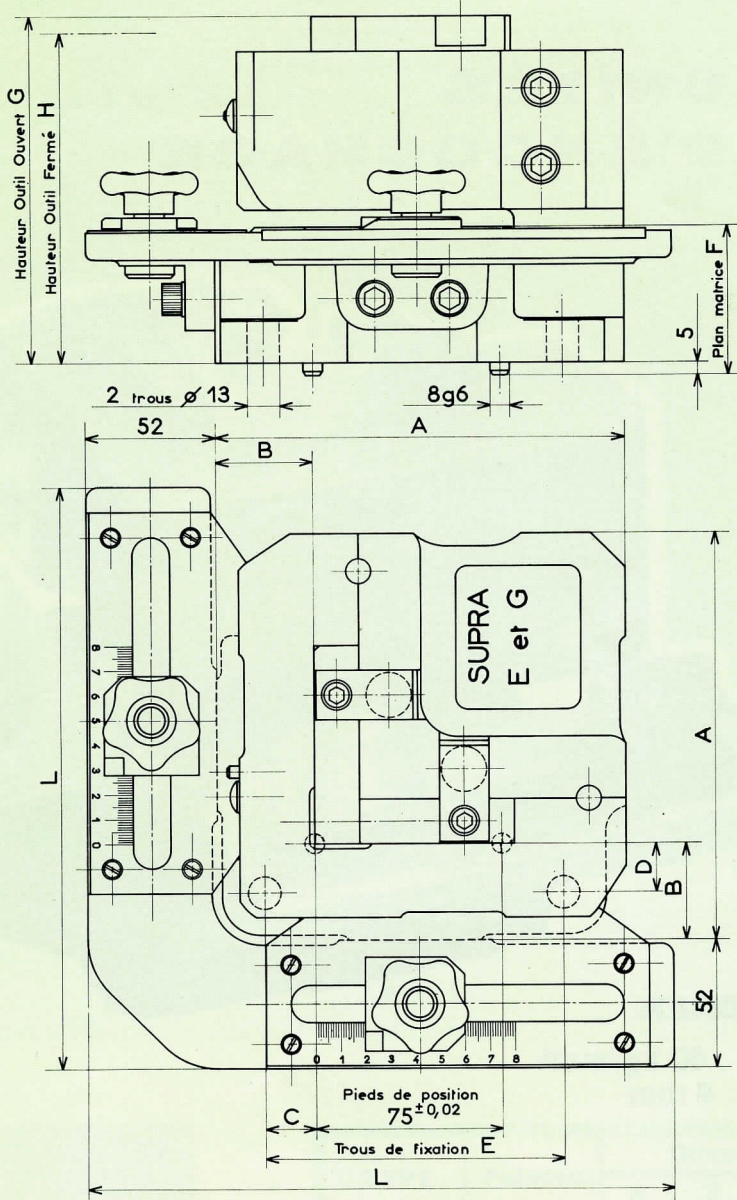

TYPE		Dimensions en mm								
		A	B	C	D	E	F	G	H	L
E 75	75x75	164	39	20	20	120	55	140	133	235
E 125	125x125	214	39	20	20	170	55	140	133	285

Remarque — Pour ce type d'unité il est prévu :

- 1) une équerre de réglage à curseur pour E 75 ;
- 2) une équerre de réglage à curseur pour E 125.

Sur la commande
veuillez préciser :

- le type de l'unité
- son sens (gauche ou droite)
- la nature et l'épaisseur du matériau